

地球にやさしい「自動車リサイクル法」です!

いつか廃車になる日が来ても…
あなたのクルマにはまだ役割があります!



クルマを正しくリサイクルするために

あなたのリサイクル料金は、この3品目の適正処理に使用されています。

リサイクル料金で処理される3品目



現在、廃車一台あたりの総重量の約9割は、
リユース・リサイクルされているのです!

クルマを正しくリサイクルするためのツボ

- 廃車は自治体の登録を受けた引取業者に引渡してください。
- その際「引取証明書」を忘れずに受け取ってください。
- 廃車にすると、車検残存期間に応じて「自動車重量税」が戻ってきます。
- 中古車として売った場合は、リサイクル券を次の所有者に渡すとともに、リサイクル料金相当分を含めた中古車売買代金を受け取ってください。
- 廃車も年式に応じて有価で取引されます。

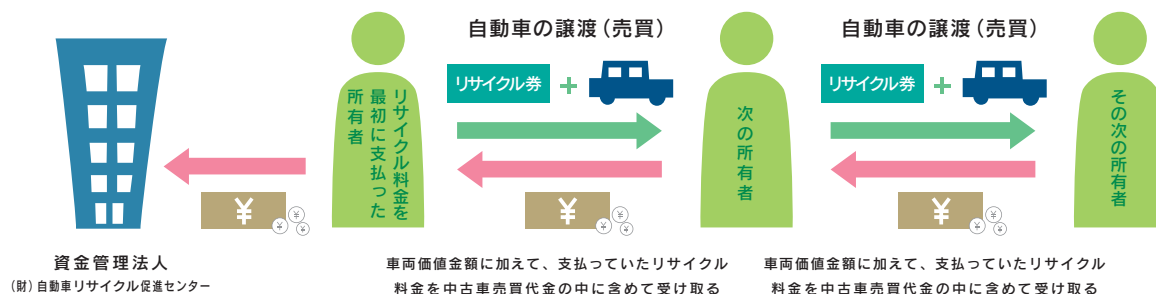

あなたのクルマはほとんどリユース・リサイクルされています！
もっともっと、リサイクルしませんか？



リサイクル部品として
リサイクルされるもの

- ・エンジン
 - ・トランスミッション
 - ・ドア
 - ・ライト
- 等

原材料として
リサイクルされるもの

- ・ワイヤーハーネス（銅）
 - ・タイヤ（燃料）
 - ・ボディ（鉄）
- 等

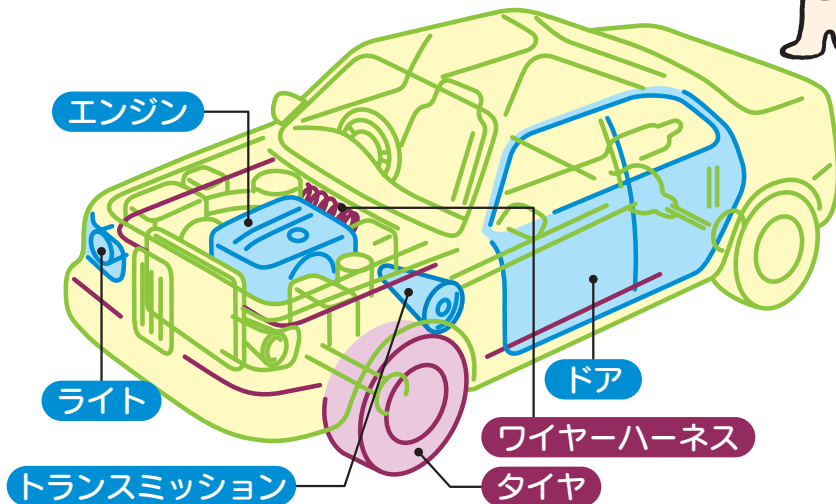

リサイクル部品を使おう！

廃車から取り出した、まだまだ現役で活躍できる部品。
品質保証もあり、おサイフにも地球にもやさしいのがリサイクル部品です！



クルマの修理のほとんどがリサイクル部品でまかなえます！
クルマの修理や部品交換の際に、
お店の人に「リサイクル部品を使いたい」と相談してみてください。

リサイクル部品を使うことで、あなたに、地球に、こんないいコト！

1 環境に良い

廃棄物の削減、エネルギー使用の抑制につながる！

2 経済的

値段が新品部品よりおトク！

3 保証つきで安心

取り外した業者によって品質確認されています！

4 地球にやさしい

温暖化を防ぐ
CO₂の削減に
貢献します！

